

॥ श्री गोकुलेशो जयति ॥

दशानीमा वणीक शातिनो
॥



वंश विस्तार — पंढीनामं

प्रकाशक :

सुरा नवनीतलाल बालकृष्ण

नं० १२७ - १२६ जुनी हनुमान गली

धीरुभाई परीख मार्ग

त्रोजे माले, मुंबई नं० २.

संवत् - २०२६ महामहोत्सव

ईस्वी ता० १३-१२-१९७२

प्रतः ५००

न्योछावर रु० १.००

॥ श्रीवल्लभः ॥

श्रीगोकुलेशो जयति

॥ श्रीयमुनाजी ॥

॥ श्रीमद्वल्लभाचार्य चरणकमलेश्वरो नमः ॥ श्रीगुसांईजी परम दयालवे नमः ॥

॥ श्रीगोकुलनाथकी जय ॥ श्रीयमुने साहाराणीजीकी जय ॥

प्रभातीयुं

श्री गोकुलेशजीना नाम भजननुं, चोषडीयुं काई साहं रे । साहं साहं सहको कहे छे, ते छे मुजने प्यारं रे ॥१॥
महारं महारं सहको कहे छे, तेमां नथी काई तहारं रे । पुष्ट पुष्टि रसरूप रसात्मिक, ते छे मुजने प्यारं रे ॥२॥
ज्यार थकी तुने शरणे बीधो, श्री मुख निश्चे कीधारे । लौकीकमां रखे लपटाई रहेतो, जीव तुजने वारं रे ॥३॥
आ संसार छे सवलो जुंठो, तेहने कहे सह मीठारे । पतिव्रता धर्म ने टेक अनन्यता, तेमां रहे तुं पेठारे ॥४॥
वईज्जव प्रभुजीए पेहेला कीधा, तेथी भगवदी मोटारे । तेशुं मलीये ने तेशुं हलीये, माया संगी खोटारे ॥५॥
करी राख्युं छे प्रभुजीअे पेहेलुं, ते प्रमाणे थाय रे । सोच पोच रंचक नव धरिये, प्रभु करे ते थाय रे ॥६॥
भगवद इच्छा प्रमाण करी अने, भगवद रस मांहां पचीअेरे । रुप रसालुं ध्यान धरीने, अन्य संबंधथी बचीये रे ॥७॥
सेवा सोंपी चरण कमलनी, हवे बीजुं शुं जोईअेरे । अेह विचारमां निश दिन रहीये, मन वांछीत फल पईअेरे ॥८॥
मोहन रत्न गोकुलपति संगे, रत्न अमौलिक पइयेरे । जगजीवन वल्लभदास प्रभुसुं, चित्त महारं परोइये रे ॥९॥

प्रभातीयुं

नाम तपो छे महीमा मोटो, श्री गोकुलनाथनो गाजेरे । स्मरण कीरतन करो अे प्रभुनुं, दुःखडां सवलां भाजेरे ॥१॥
सदा सर्वदा सुबीया थाबा, गुण प्रभुजीना गाऊं रे । दुःख सागरनो त्याग करीने, शरण प्रभुजीने जाऊंरे ॥२॥
ते माटे हुं तमने कहुं छुं, नाम निरंतर लेजो रे । जन्म मरणनो भय निवारी, प्रभु चरणे चित्त धरजो रे ॥३॥
चार अक्षर छे गूढ गूढांतर, माहा मंत्र फलकारी रे । रसीक जननां भाग्य फल्यां ते, नाम रटो चित्त धारी रे ॥४॥

॥ श्री गोकुलशा जयात ॥

श्रीजीनी इच्छाथी श्री बीरपुर दशानीमा वणीक ज्ञातिनो वंश विस्तार ज्ञातिना इतिहासमां आ सर्व प्रथमज प्रकाश थई रह्यो छे, जे अत्रे सहर्ष रजु करूं छुं.

बीरपुरना ईतिहासमां दशानीमा वणीक ज्ञातिना कुल १५ कुटुंबो थया छे. जेमां मोदी कुटुंबनो वंश आगल नही चालवाथी बीरपुरमां हाल ज्ञातिना १४ कुटुंबो छे. सुरा देसाई वगेरे कुटुंबो ना वडवाओ संवत् १५१० नी आसपासमां चांपानेर ऊपर मलेच्छोनुं आक्रमण थतां बीरपुर आवीने वस्या हता. हाल जे नाना देसाईनुं कुटुंब छे तेओनी मूल अटक 'गांधी' हती. तेओना वडवाओ मोडासाथी बीरपुर आवीने वस्या हता. मोटा देसाईना ते समयना वडवाओना तेओ भाणेज थता हता. मोटा देसाईना ते समयना वडवा नानी ऊंमरमां गुजरी जवाथी अटले के नानम पडवाथी गांधी (हालना नाना देसाई) कुटुंबना वडवा तेमनो वहीवट संभालता होवाथी तेओ पण देसाई कहेवावा लाग्या. जेथी नाना देसाई तरीके ओलखाय छे. आ वहिवट संभाल्यो तेना बदलामां मोटा देसाई तरफथी रामपुर गाम नाना देसाईना वडवाने इनाम तरीके मल्युं हतुं. जेनो गराश अत्यार सुधी (गराशदारी नाबुदी सुधी) नाना देसाईना कुटुंबने मलतो हतो. मोदी कुटुंबना वडवाओ महेटा अटकथी ओलखाता हता. परन्तु तेओअे ते समयना बालाशीनोर बीरपुरना नवाब बाबी मनवरखानजीनुं मोदीखानुं तोलेलुं जेथी तेओ मोदी कहेवाया. मोदी कुटुंब वाला महेटा अने महेटा कुटुंबना महेटा बन्ने जुदा जुदा महेटा छे. कारण के ते बन्ने कुटुंबोमां दीकरीओनी आप ले थती हती. आली कुटुंबना वडवा मूल मोटा सुरामाथी कटम् करीने जुदा थयेला छे.

वली अेहवुं कहेवाय छे के वचला—ओचितता देसाईना वडवा लीमडीया-गोंगटाथी अने महेटा कुटुंबना वडवा पण लीमडीयाथी बीरपुर आवीने वस्या हता. ते प्रमाणे कडकीआ तथा शेठना वडवा बालाशीनोरथी आव्या हता. कडकीआना वडवा शेठना वडवाना भाणेज थता हता. प्रथम शेठना वडवा बीरपुर आव्या अने त्यार पछी कडकीआना वडवाने नानम पडवाथी तेओ पण बीरपुर मोसालमां आवीने वस्या हता. आ प्रनाणे जुदा कुटुंबो जुदा कुटुंबो जुदा स्थलोथी अने जुदा जुदा समये बीरपुरमां आवीने वस्या होवा छतां हालमां समग्र कुटुंबो अेक बीजानी लाये संपूर्णपणे संकलाई ओतप्रोत थई गयेला छे.

हालमां बीरपुरना दशानीमा वणीक ज्ञातिना दरेक कुटुंब वैष्णवाचार्य, श्री मद् वल्लभाचार्यजीना पुष्टि संप्रदायना श्रीगोकुलनाथजीना घरना अनुयायी वैष्णवो छे. श्री गोकुलनाथजी आप स्वयं निजांगी सृष्टिने निजानंद रसानंद अनुभव दानार्थ संवत् १६४७ मां गुजरात पधार्था त्यारे भादरवा मासमां बीरपुर पधारी ते समयना बीरपुरना राजा सुरजी राणा ऊपरत अत्य वणीक तथा ब्राह्मण वैष्णवो ऊपर अतुलीत कृपा करी हती. ते समयना वणीक वैष्णव प्रागदासने घेर आप पधारी लीमडीयाथी आवेला वगर ऋतुना आम (केरी) आप आरोम्या हता. केरी अटली बधी मीठी हती के लीमडीया गामने आपे साकरीयाना नामथी संबोध्युं हतुं. "गुजरात प्रसंग" मागल्य १० मानी कली ६४ थी ६६ मां आ संबंधी वर्णन आपेलुं छे, जे नीचे मुजब छे.

बीरपुर सुरजी राणाने दया अपरमीत कीधीजी । भाव सहीत बहु परनी सेवा प्रभूअे मानी लीधीजी ॥६४॥
प्रागदासने घेर पधार्था मननुं गमनुं कीधुंजी । केशव चांपे श्रीमुख जोयुं काज अेहोनुं सीधुंजी ॥६५॥
लीमडीयेथी आम लई आव्या प्रागदासने धामजी । आरोगीने स्वाद सराह्या साकरीयुं पाड्युं नामजी ॥६६॥
भादरवी आम भली रीते जतने राख्यो नेहजी । ऋतु विना ऊपयोग प्रभूने आव्या छे त्यांहां तेहजी ॥६७॥

गुणजीभाईने नाम आपीने शरण प्रभूछे लीधांजी । भाग्य अहेोनां क्याहांं लगी कहीये सकल पदारथ सीधांजी ॥६८॥
श्रीमुखे कह्युं कागद कतरेकी विद्या आवे ओकुंजी । गीतगोविंदको श्लोक कतारिके आन दीयो अेक मोकुंजी ॥६९॥

ते समये करेल कृपाबलथी त्यार पछीथी अत्यार सुधीमां अनेक महानुभावी भगवद् भक्तो बीरपुरमां दशानीमा ज्ञाति ऊपरांत अन्य ज्ञातिमां पण थया छे.

सुतकनी मर्यादाना निर्णय माटे पेढीनी गणतरी करवा पण आ प्रकाशन अत्यंत उपयोगी थई रहे तेम छे.

सुतक निर्णय: शास्त्रोक्त मर्यादानुसार वृद्धी सुतक या मृतक सुतक सात पेढी सुधी लौकीक कार्य माटे १२ रात्री अने भगवद् सेवा ईत्यादिक अलौकिक कार्यार्थ १५ रात्रीनुं लागे छे. सात ऊपरांत चौद पेढी सुधी फक्त ऋण रात्रीनुं सुतक लागे छे. चौद पेढी ऊपरांत थाय तो केवल स्नान मात्रथी शुद्धी थाय छे. अने सुतक लागतुं नथी.

आ वंश विस्तार मां निशानीओ जे आपेली छे, तेनी समज नीचे मुजब छे.

जेनी नीचे अथवा बाजुमां कौसमां संख्या लखी छे ते तेमनी ऊमर आसरे वर्षमां दशविली छे. अने ते कुंवारा छे. जेनी नीचे ० नी संज्ञा छे ते वंश आगल चाल्यो नथी. जेनी नीचे पाना नंबर लखेला छे, तेमनो वंश विस्तार ते ते पानाओमां छापेलो छे. अने जेनी नीचे अथवा बाजुमां कोई नीशानी करी नथी तेओ परणेला छे, अने तेमने त्यां हालमां कोई पुत्र नथी.

आ ग्रन्थ छपाववा माटेनी माहीती संवत् २०२७ ना जेठ मास मां मेलवी हती. त्यार पछीथी आ प्रकाशन छपाय छे त्यां सुधीमां जे कोई फेरफार होय तेमांथी जे जे महीती मली शकी छे ते आ प्रकाशनमां शामिल करवामां आवेली छे.

आ पुस्तक प्रकाश करवामां एक या बीजा प्रकारे जेमणे जेमणे सहकार आप्यो छे, ते बधानो हुं हृदय पूर्वक आभार मानुं छुं.

सुची :

कुटुंब नं०	अटक	पाना नं०	कुटुंब नं०	अटक	पाना नं०	कुटुंब नं०	अटक	पाना नं०
१	सुरा (मोटा)	१ थी ४	२	सुरा (आंली)	४	३	सुरा (नाना)	५
४	मोदी	५	५	देसाई (मोटा)	६ थी ६	६	देसाई (वचला-ओचित्ता)	१०
७	देसाई (नाना)	११ थी १४	८	देसाई (मफ्हा)	१४	९	कचेरीया	१४
१०	कडकीआ	१५ १६ १७	११	महेता	१८ १९	१२	शेठ	२०
१३	दलाल	२१	१४	गांधी	२१	१५	परीख	२१

आ पेढीनामुं छपाववा माटे दरेक रीतनी चौककसाई राखेली होवा छतां आमां कांई पण क्षति जणाय तो ते सुधारी लेवा वांचक वृंदने विनंति छे.

ली०

महामहोत्सव सतत् २०२६

सुरा नवनीतलाल बालकृष्ण ना

जय जय श्री गोकुलेश०

॥ श्री मद् वल्लभ वंश विभूषण, श्रीमद् विट्केश्वरस्य चतुर्थोत्सव, श्रीगोकुलेश्वराय नमो नमः ॥

॥ मंगला चरणम् ॥

वन्देहं गोकुलाधीशं भगवतं कृपानिधि ।
पावनो या मुने जातः कलौ घोरे द्विजेषुयः ॥
नमामि गोकुलाधीशं लीला मानुष विग्रहम् ।
ब्रजाधीशं विश्व विभुं पार्वती प्राण वल्लभम् ॥
जहांगीराद्रक्षिता माला ह्यद्धर्माद्रक्षिता जनाः ।
चिद्रुपाद्रक्षिता धर्मो पातुवः पार्वती पतिः ॥
नमामि श्री पतिं देवं वल्लभम् वल्लभात्मजं ।
यः करोति सदारण्ये मंगलं जन वर्जिते ॥
मायावादि चिद्रुपादि प्रतिबंध निवारकः ।
दर्पहा दुर्मदांधानाम् पायाब्दो भक्त भूषणः ॥

धोल

धन्य रे वेला धन्य अे घडी, धन्य ते दिवस ने रातजी;
ज्यारे श्री वल्लभराय प्रगटीया, सघले जणाबी छे वातजी.
घेरोघेर होये रे वधामणी, उलट अंग न मायजी;
जुवतीना जूथ टोले मल्यां, सहको वधावाने जायजी.
अमृत पीधुं राणी रुक्मिणी, ज्याहां प्रगट्या व्रजना भूपजी;
रत्न अमोलिक अेक छे, अेह अलौकीक रुपजी.
ऊद्योतकार सघले हवो, कीधो छे तिमिरनो नाशजी;
जेजेकार वरती रह्यो, चोखंडे हवो ते प्रकाशजी.
परम उदार उदे हवा, अेह कारण वली अेहजी;
भक्त ऊपर करुणा करी, भूतल धरीयो छे देहजी.
दरशन दीजे दया करी, अबला तणारे आधारजी;
रुपांबाई जाये वारणे, विलंब न कीजे ते लगारजी.

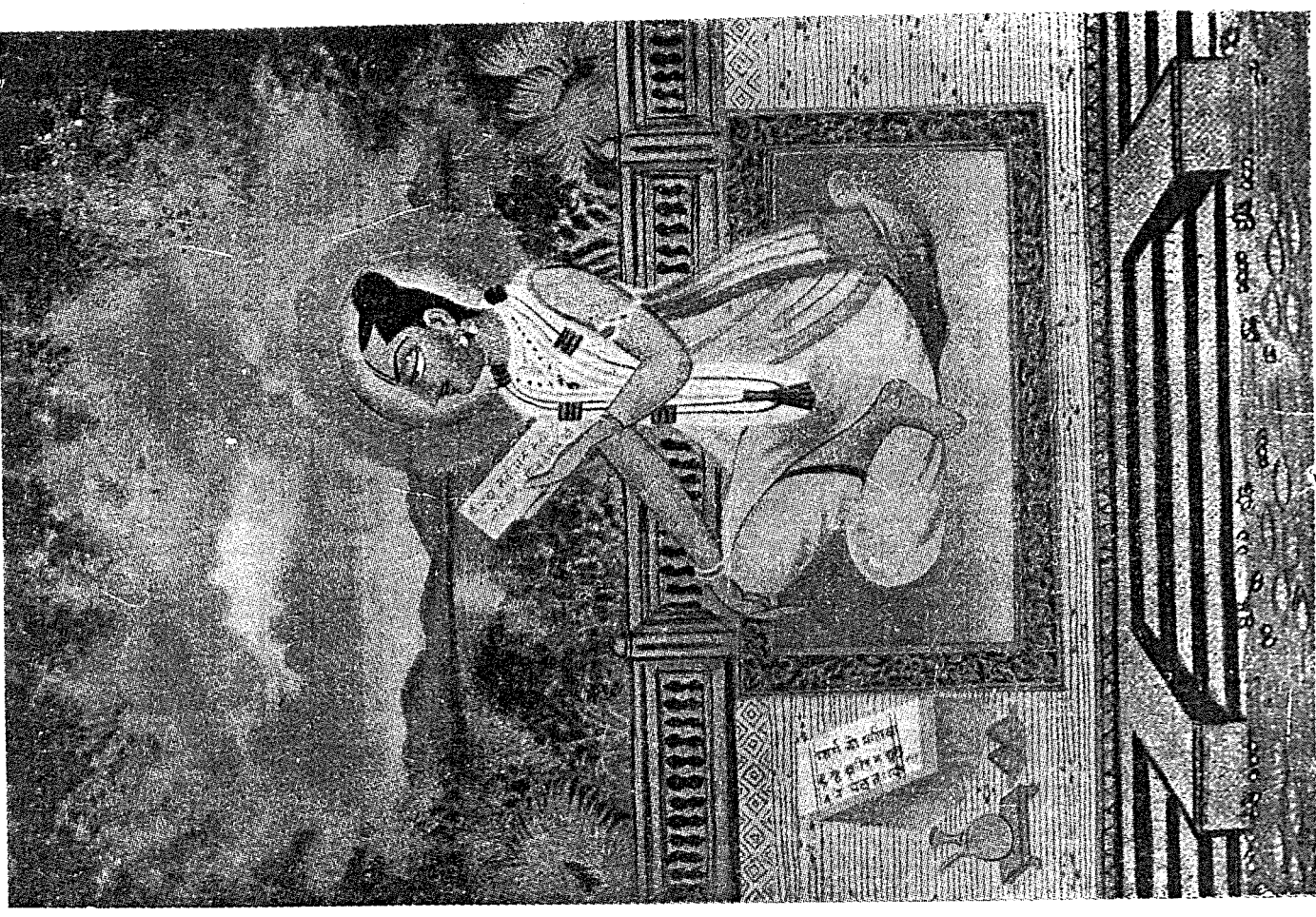

श्री स्वरूप वर्णन

श्री वल्लभनुं रूप निरखुं, अनंग कोटि निवास । वदन पंकज राजतुं सदा, मंद अद्रुकल हास ॥१॥
अद्रुल अणाल प्रवाल रंगे, सोहे अधर रसाल । वचन अमृत सिंधु लहेरी, प्रकट अति करुणाल ॥२॥
गादी मूढे फूलसुं बेठा, करे ज्यारे वात । तेह समयनी शोभा जोतां, जणाय नही दिन रात ॥३॥
महा मनोहर रूप देखी, कोई न धरे धीर । रंच अनुभव थाय तेहने, विकल होय शरीर ॥४॥
नेत्र मांहे ने गाल उपर, मधुर हास्य प्रकाश । महारसनी रेल चाले, पान करे निज दास ॥५॥
ते ससे निज दासना मन मांहे, जे जे अति सुख थाय । मननुं ते मनज समजे, मुखे कांई न कहेवाय ॥६॥
जेम गायने वच्छ धावे, करे अमृत पान । फूल नाचे कही न शके, हरखनुं नही मान ॥७॥
श्याम केश अंबोडो झलके, कपोल भाल विशेष । कोटी कामनुं मंदिर दीसे, केसरि तिलकनी रेख ॥८॥
त्याहां आपापणा भाव प्रमाणे, करे छे रस पान । सोहे सेवक **महावदास**, पामे छे बहु दान ॥९॥

धोल

सुंदर बहालो अति मनोहर, श्री गोकुलनोरे नाथ । केसरि तिलक सोहामणुं जीरे, अति छोगाली पाग ॥१॥
पूषण माला भली भावती जीरे, कुंडल भलके कान । मरकलडे मुख जोवतां, बहालाना लोचन कमल समान ॥२॥
श्रीगोकुलनी शरीये जीरे, पधार्या प्राणेश । रूप तणुं हुं शुं कहुं जीरे, पुरुषोत्तम प्रगटेश ॥३॥
ललित त्रिभंगी मारो बहालमो जीरे, रास बिहारी मारो नाथ । जुवति जनना जुथमां वहालो, हसि हसि पूछे वात ॥४॥
वृज सुंदरीजीनो बहालमो जीरे, अबलानो आधार । द्विज रूपे प्रगट हवा जीरे, निगम न जाणे पार ॥५॥
नंदजीने घरे नाना हता त्यारे, धरियो श्री गोवर्धन । चौद लोक आनंदिया जीरे, जै जै श्री गोकुल चंद ॥६॥
श्री गोकुल राख्युं रेलतुं जीरे, गोपीयोने लडाव्यां लाड । अहेवा श्री गोकुलनाथजी जीरे, फरी लीधो अवतार ॥७॥
निरभय तिलक माला धरी त्यारे, वरत्यो जै जै कार । अन्य मारगी अलगा कर्या जीरे, राखी वेद मरजाद ॥८॥
चंचल चाल सोहामणी जीरे, सुंदर वर सकुमार । पूरण प्रीति पामीया जीरे, श्री विठ्ठलराज कुमार ॥९॥
बहालाजीनुं वदन निहालतां, माहारी पलक न पाछी थाय । चरणारविंदशी चलुं नही ने, अवर न जाच्युं जाय ॥१०॥
साधवदास मागे सदा मारं, माग्युं आपो महाराज । वैष्णव जन बहाला सदा ने, श्री गोकुल मांहां वास ॥११॥

सुरा (मोटा) कुटुंब नं० १ (चालु)

वनारसीदास (पाना नं० १, २ अने ३ थी चालु)

पाना नं०—४

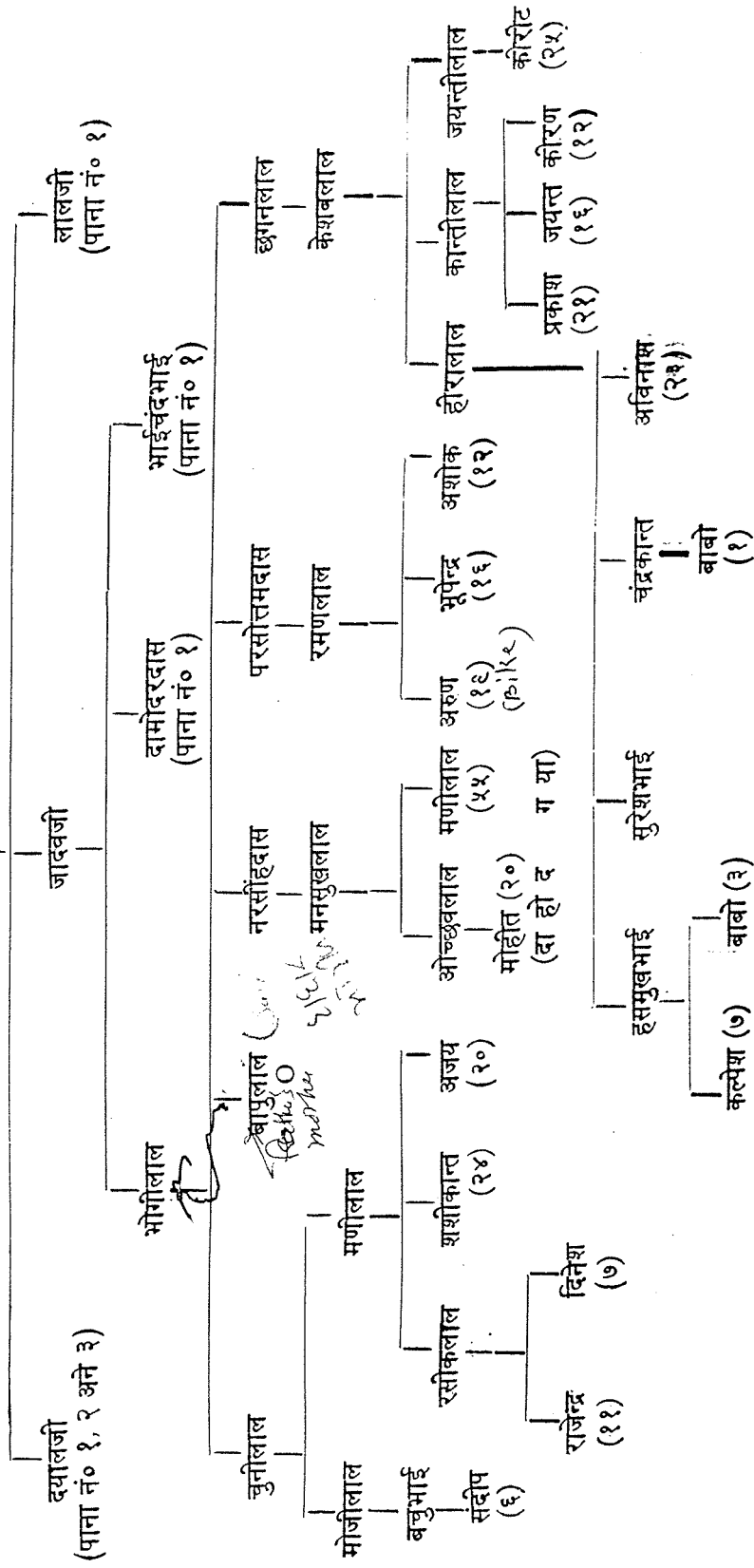

सुरा (आंली) कुटुंब नं० २

वनारसीदास सुरा (पाना नं० १ थी ४)

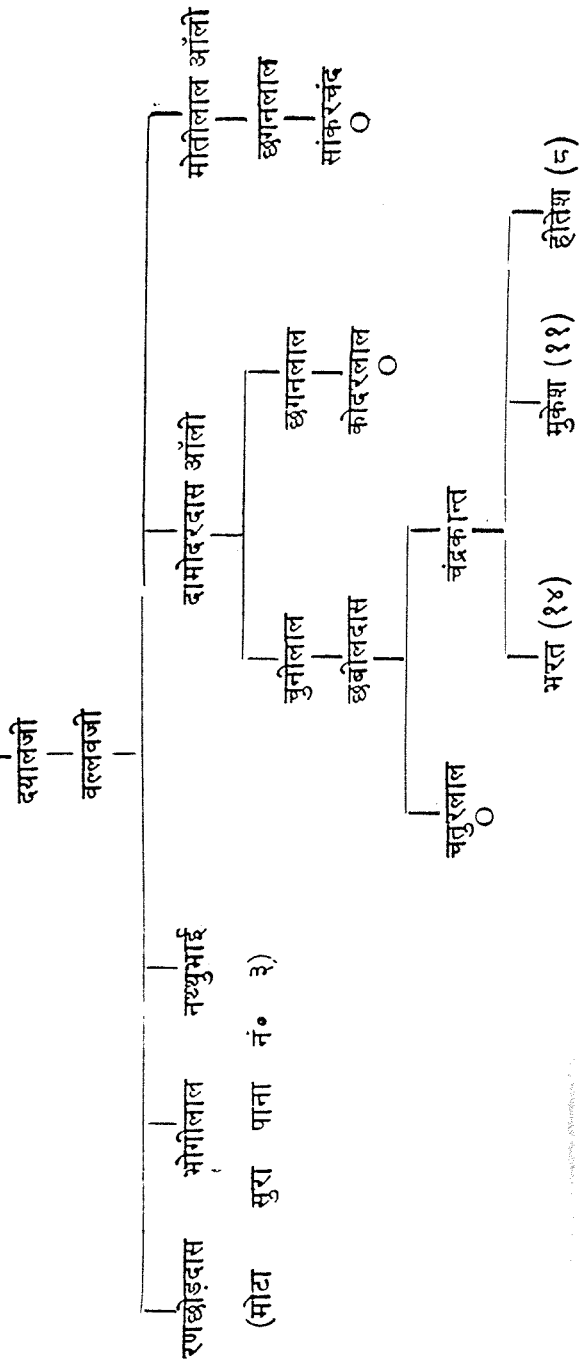

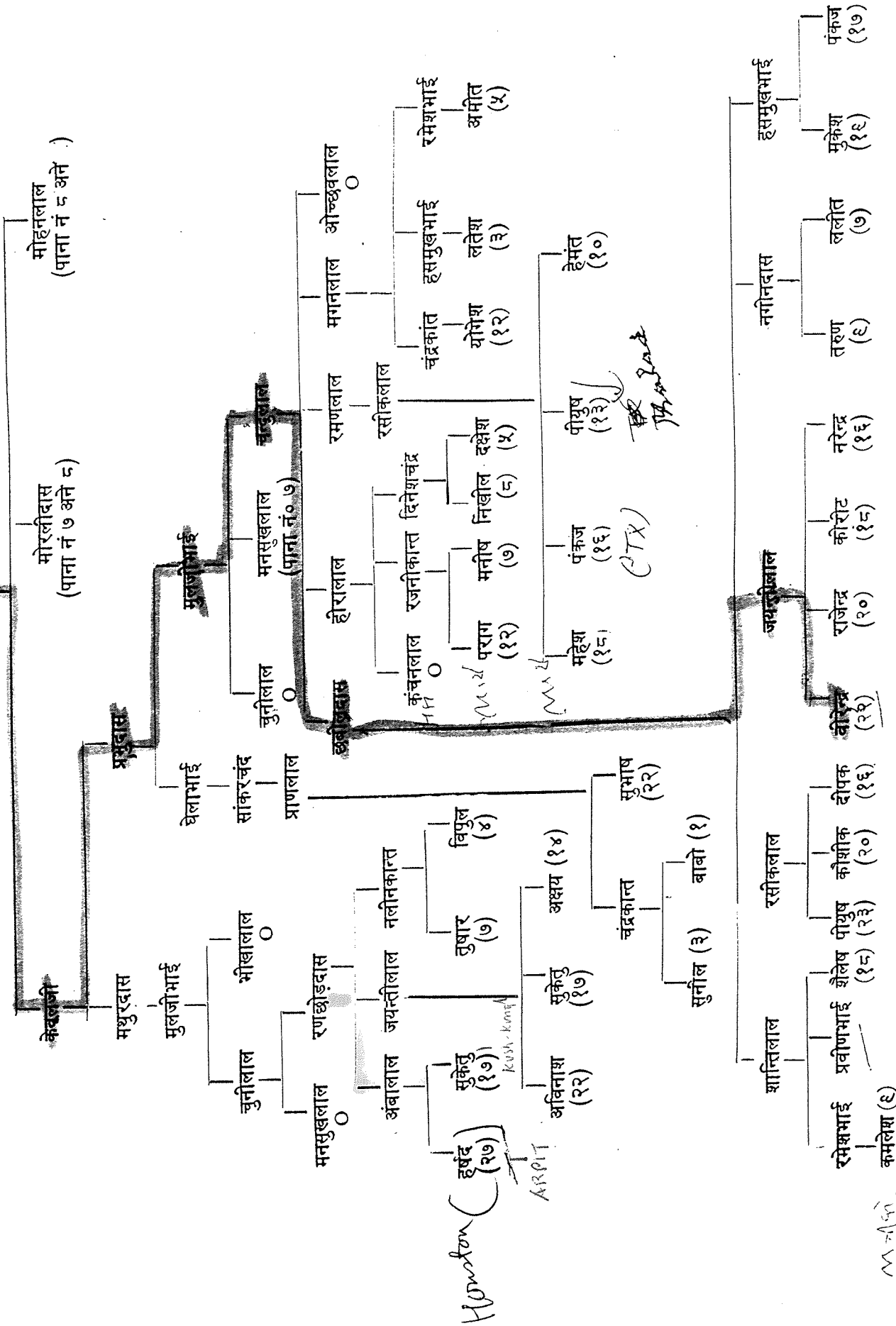

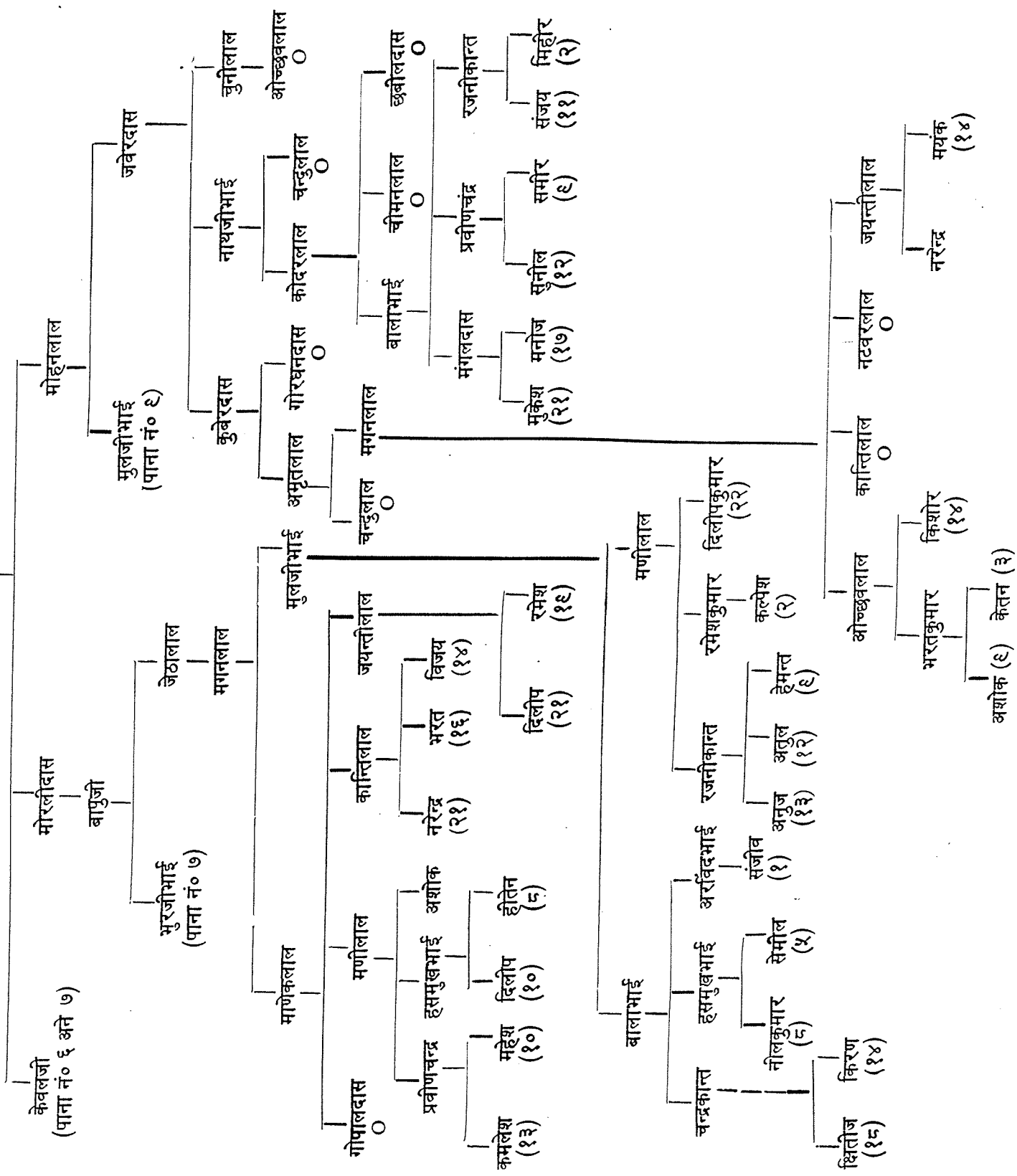

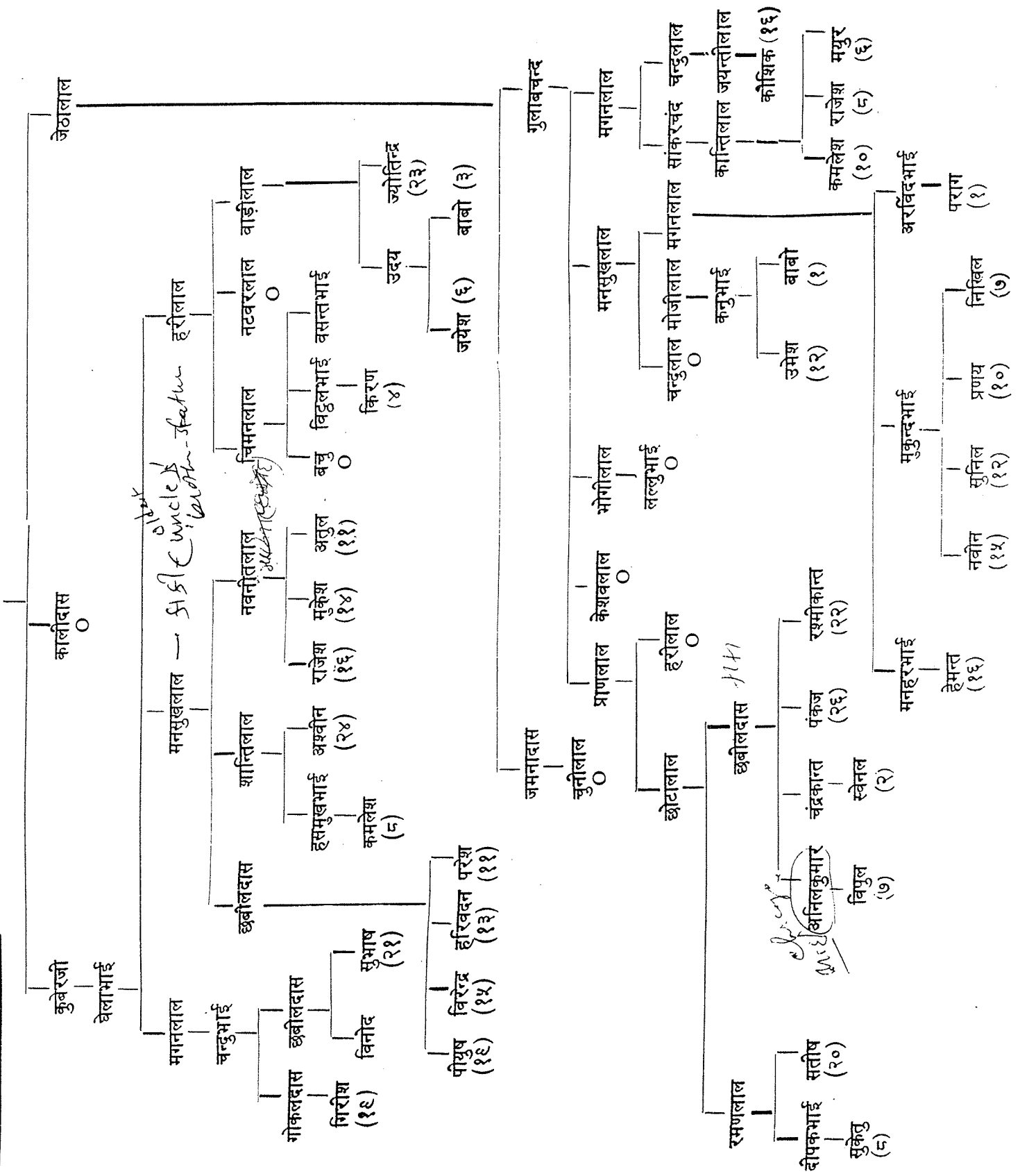

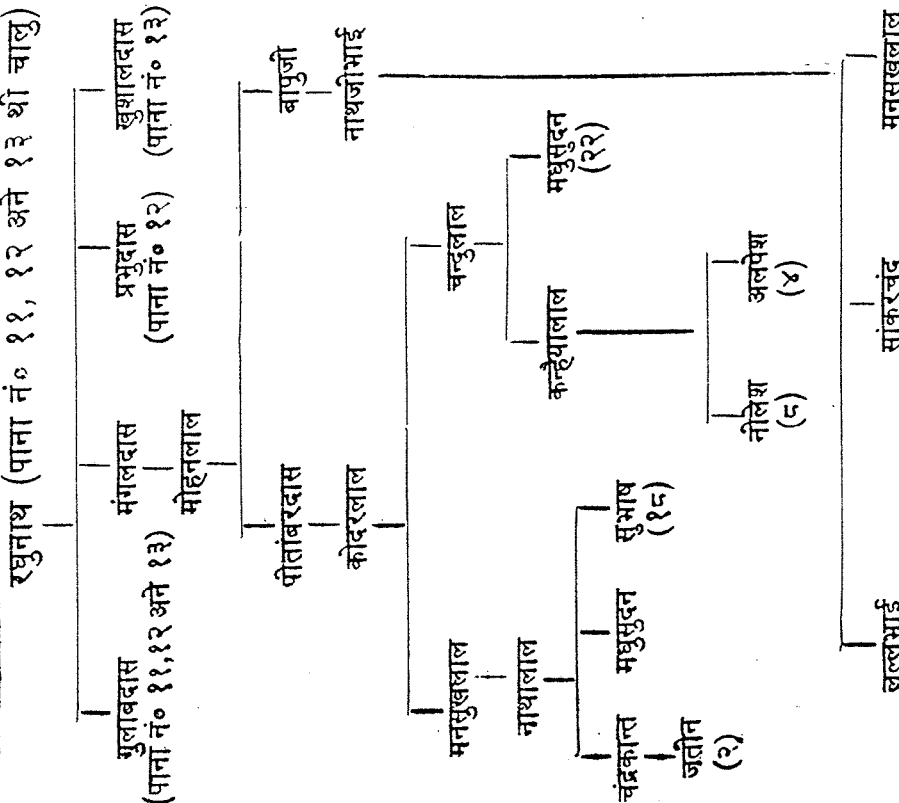
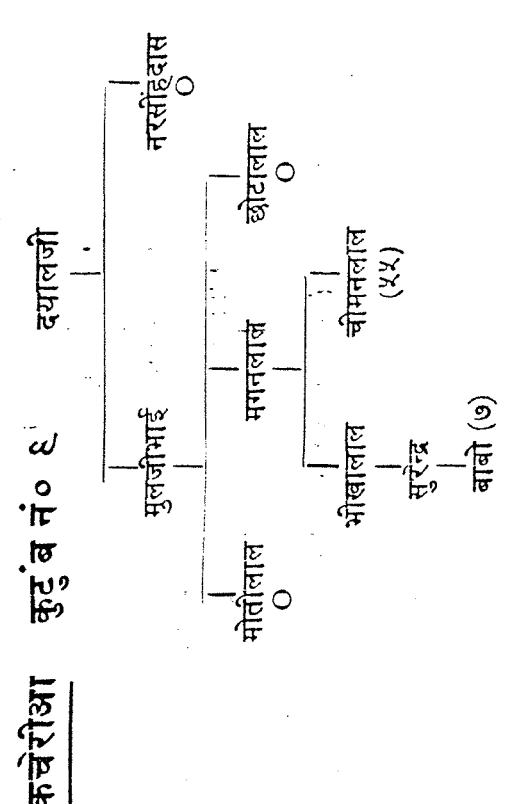
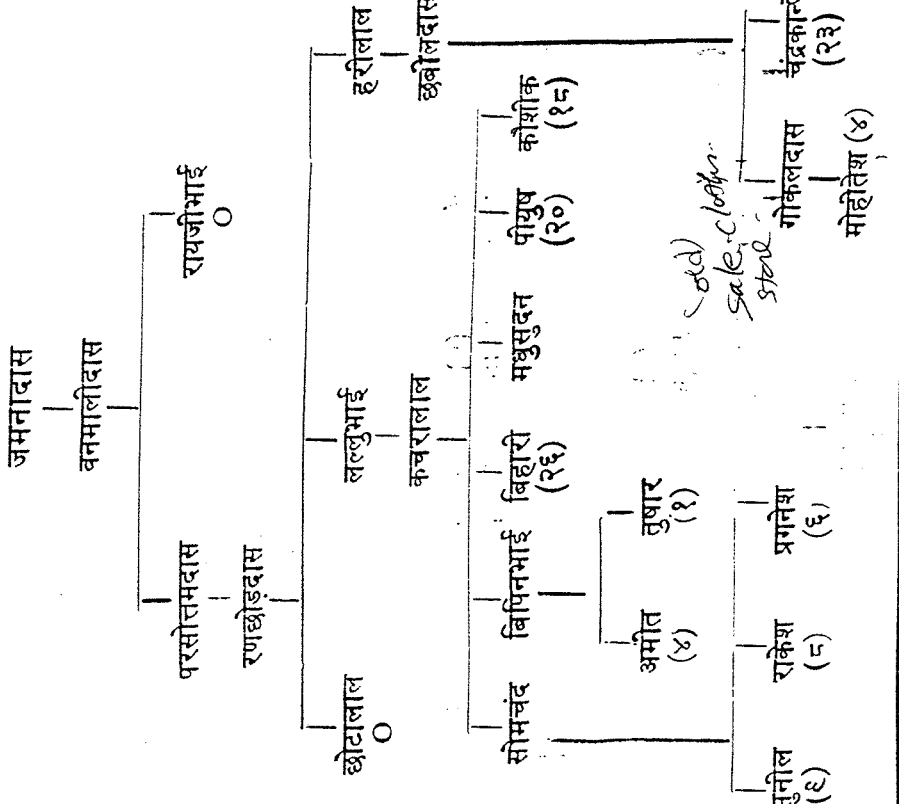

कड़कीआ कुटुंब नं० १० (चालु)

सुशालदास (पाना नं० १५ अने १६ शी चालु)

पाना नं० १७

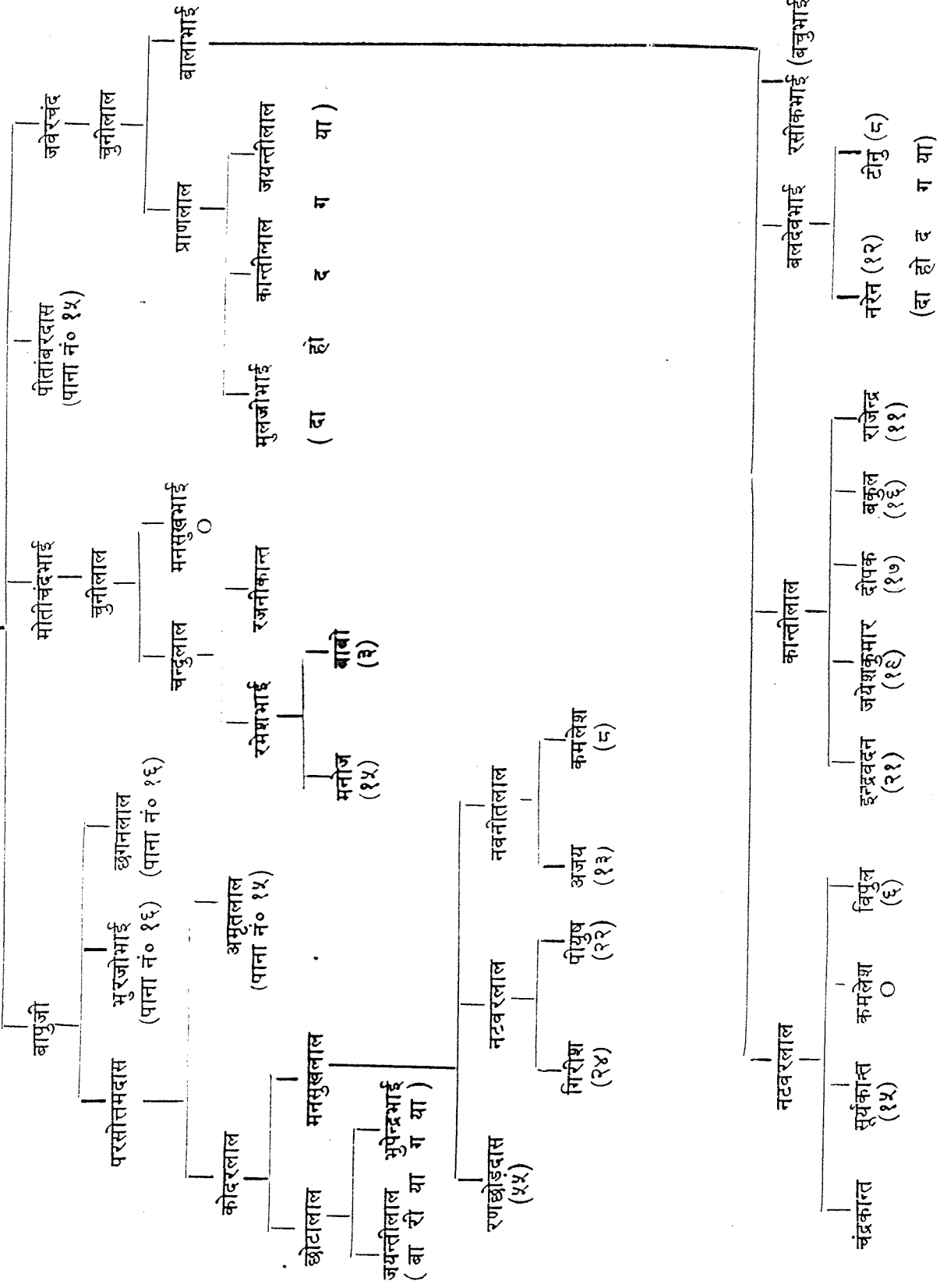

महेता कुटुंब नं० ११

पाना नं० १८

भूधरजी
जेठालाल
अवीचलदास

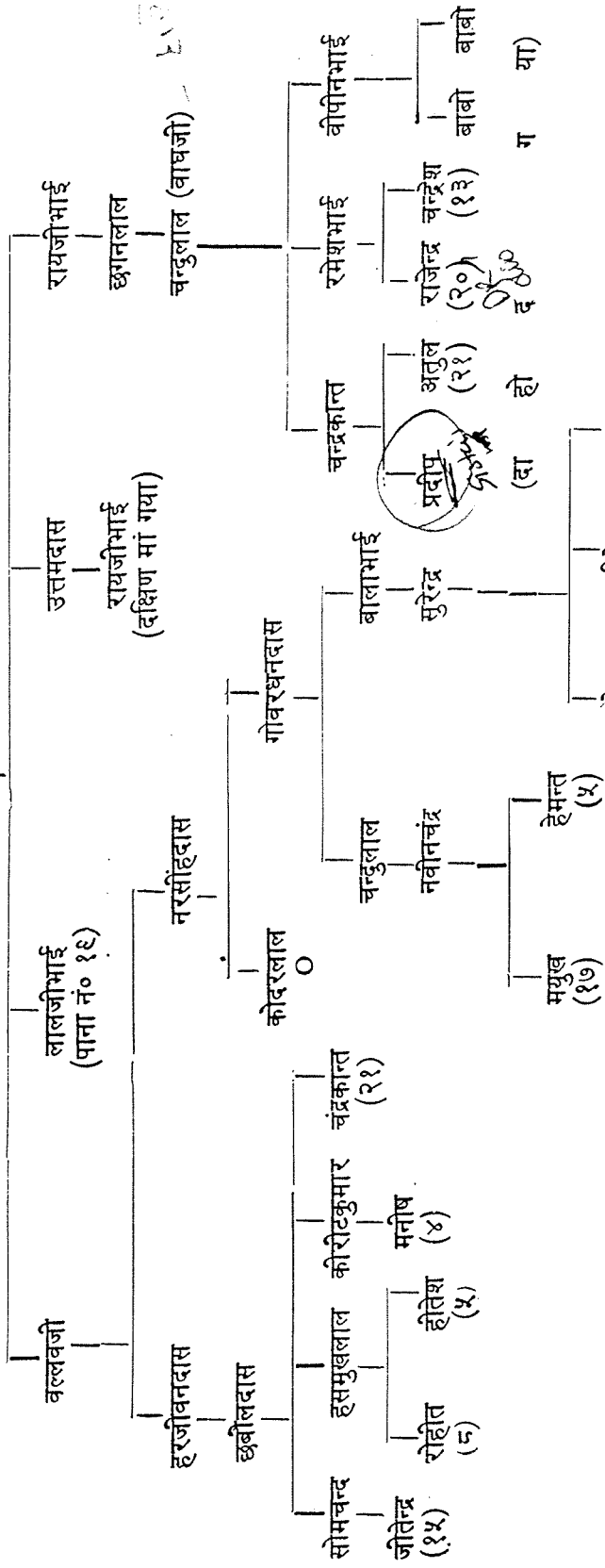

Daughter
daughter

